

# Návod na používání střešního boxu MD ULTRAPLAST

Vážení zákazníci,

jsme velmi rádi, že jste se rozhodli pro koupi našeho střešního boxu a přejeme Vám, abyste měli užitek a radost z jeho užívání. Je však důležité, abyste si před montáží pečlivě přečetli tento návod na používání a při vlastní montáži dodržovali pokyny, které jsou v něm uvedeny.

## **PŘED MONTÁŽÍ STŘEŠNÍHO BOXU**

Tento střešní box ULTRAPLAST MD je vhodný pro všechny běžně prodávané střešní nosiče s rozměry tyče nosiče **šířka : max. 95 mm**  
**výška :15 - 40 mm**

Nejprve na vozidlo namontujte dle montážních pokynů příslušného výrobce střešní nosič. Z důvodu dokonalé stability by měla být vzájemná vzdálenost nosných tyčí nosiče co největší. U pětidveřových automobilů s otvíráním pátých dveří nahoru umístěte střešní nosič na vozidlo tak, aby bylo možné tyto dveře / kufr volně otevřít.

## **MONTÁŽ STŘEŠNÍHO BOXU MD, MD INTEGRÁL**

Střešní box je vybaven systémem upevnění, který umožňuje snadnou a rychlou montáž nejčastěji bez pomoci jakéhokoli pomocného nářadí.

## **MONTÁŽ STŘEŠNÍHO BOXU S UCHYCENÍM T- BOLT**

Střešní box nejprve položte na příčné nosiče rovnoběžně se střechou vozidla, označte upevňovací body na nosiči přes otevřený box. Složte ho a podle obrázku namontujte upevňovací prvky T- Bolt. Podle typu nosiče zasuňte T-Bolt shora (umožňují to např. Whispbar nosiče) do nosiče nebo z boku do T-drážky. Je důležité přesně označení upevňovacích bodů na střešním boxu, aby se Vám box rovnoměrně nasuneme na T-Bolt. (Podle naší praxe zabírá nejvíce času přesně naměření otvorů na T-drážku jako samotné uchycení). Postupujte podle obrázků

**Nosič s vloženým T-Bolt úchytem**



## T-Bolt úchyt



### Finální upevnění střešního boxu pomocí T-BOLT

Položte střešní box na všechny 4 vystrčené šrouby T- úchytu a rovnoměrně ho zasuňte. Zkontrolujte, zda je přibližně v horizontální a vertikální rovině. **Vložte podložku a maticí utáhněte pevně box k nosiči.**

### Montáž T-Boltu

Odemkněte zámky nosiče a odkryjte boční kryt.

Zasuňte T- bolt do drážky na každé straně nosiče (na každý nosič 2x)



Na nevyplněné místo nosiče a T-Boltu nasuňte krycí gumu a zkontrolujte pevnost T-Boltu.



Na upevněný T-bolt nasadte střešní box který je podporován pro T- bolt, na T- bolt nasuňte podložku, pak našroubujte matici, kterou pevně utáhněte uvnitř boxu. Tento postup použijte pro všechny 4ks T-boltu. Zkontrolujte pevnost úchytu a celkového upnutí střešního boxu!

**UPOZORNĚNÍ:** Hmotnost střešního nosiče, boxu a nákladu v něm snižuje užitečnou hmotnost vozidla. Maximální rychlost jízdy se musí přizpůsobit nejen všem platným předpisům, ale při jízdě se střešním boxem je omezena na maximálně 130 km / hod při bezvětří. Uchycení střešního boxu T- Boltem pravidelně kontrolujte.



Naše střešní boxy jsou vhodné pro všechny modely aut a všechny typy střešních nosičů s T- drážkou díky bezpečnému a najmodrenejšímu uchycení pomocí T - Boltu (speciální šroub s maticí a podložkou v T- drážce).

**V případě, že Vám takové uchycení nevyhovuje, bezplatně Vám umíme poslat i starší typ uchycení boxu pomocí U - PROFILŮ / třmen. \* Viz další upevnění níže**

### Upevnění střešního boxu pomocí U-PROFILŮ / třmen



Střešní box nejprve položte na příčné nosiče rovnoběžně se střešou vozidla a podle obrázku namontujte upevňovací prvky. Upevňovací řemeny na zavazadla posuňte pod podložkou mezi dodávaná ramena úchytů ve tvaru U.

1. střešní nosič
2. střešní box
3. upevňovací třmen / U-úchyt
4. podložka
5. upevňovací matice
6. upínací popruh / řemen

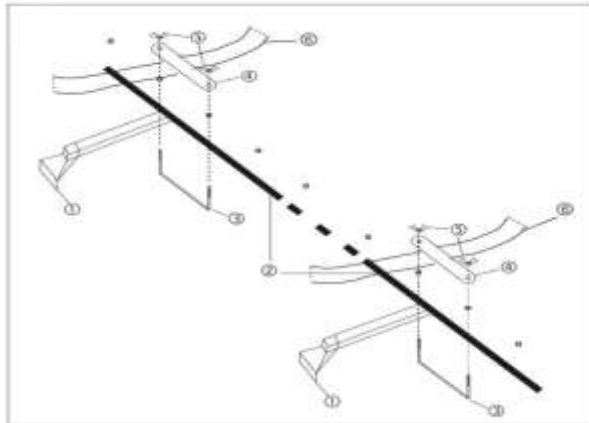

Rukou rovnoměrně a pevně dotáhněte matice utahovacím momentem 2,0-2,5 Nm - není přitom nutné používat pomůcky nebo klíče. Dbejte na rovnoměrné dotažení montážních šroubů.

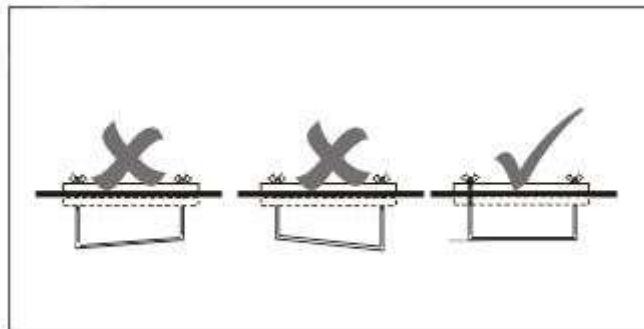

# U- PROFIL



## ULOŽENÍ ZAVAZADEL DO STŘEŠNÍHO BOXU

Nikdy nepřekračujte maximální zatížitelnost střechy vozidla udanou výrobcem. Při ukládání zavazadel do střešního boxu je třeba dbát na rovnoměrné rozložení zátěže. **Nepřetěžujte přední část boxu.**

## STANOVENÍ ZATÍŽENÍ STŘECHY:

Hmotnost střešního nosiče + Hmotnost střešního boxu + Hmotnost nákladu = max. 75 KG



## SPRÁVNÉ ROZLOŽENÍ VÁHY NÁKLADU UVNITŘ BOXU

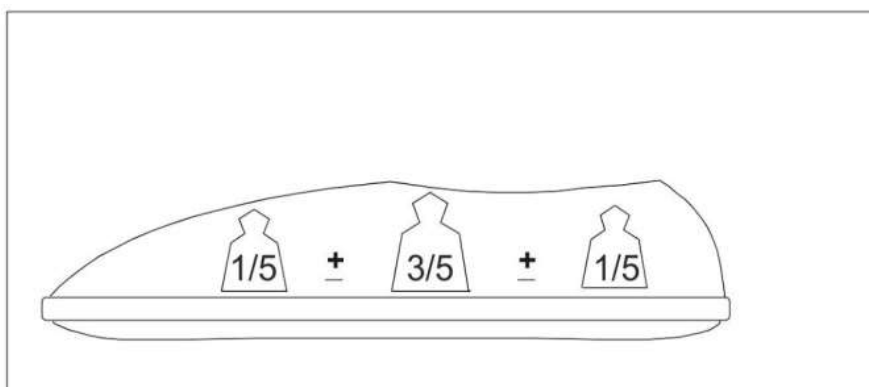

### NESPŘÁVNÉ ROZLOŽENÍ VÁHY NÁKLADU UVNITŘ BOXU

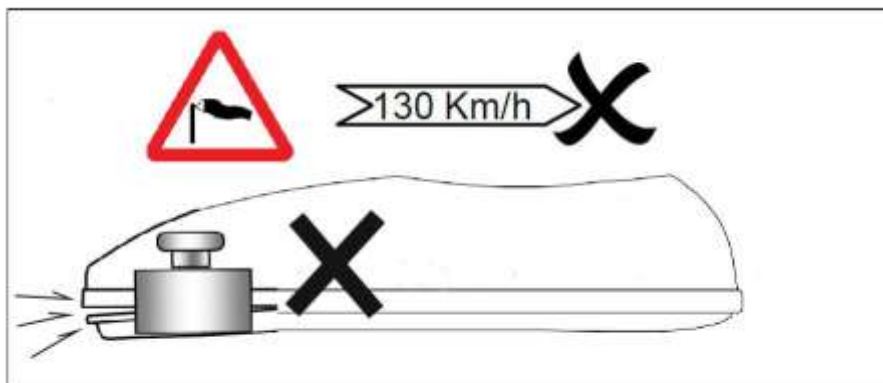

### ZAVŘENÍ STŘEŠNÍHO BOXU SO STANDARDNÍM ZÁMKOM S BOČNÍM OTEVÍRÁNÍM

Střešní box MD je vybaven jedním nebo dvěma bezpečnostními standardními zámky. Střešní box zavřete rovnoměrným sklopením vrchního dílu, tak aby došel úchyt (y) v horní části boxu do zámku (ů) ve spodní části boxu. Pohledem zkontrolujte uzavření přední části - lem vrchní části boxu musí překrývat celý lem spodní části boxu. Střešní box musí být uzavírán a uzamčen bez použití nadměrné síly.

### OTEVŘENÍ STŘEŠNÍHO BOXU

**Odemknutí** - vložte klíč a otočte **klíčem vpravo** - **stiskněte zámek**, box je otevřený.

**Uzamčení** - vložte klíč a otočte **klíčem vlevo**, zkontrolujte uzamčení na boxu! Před každou jízdou si zkontrolujte zamknutí boxu. **Pomalým rovnoměrným otevíráním vrchního dílu** otevřete střešní box.

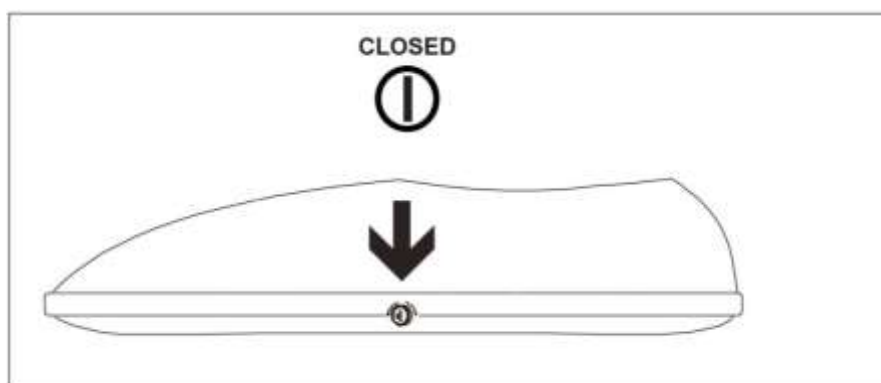

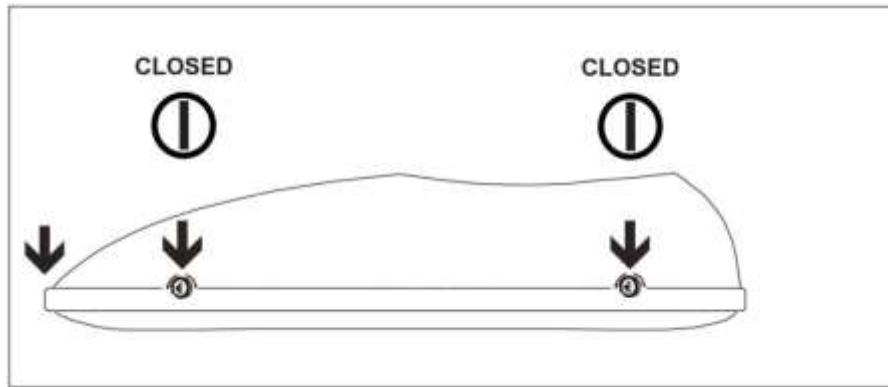

Obrázek standardního zámku Eurolock.



Po ujetí 10 - 30 km zkontrolujte či je box a nosič správně naložený, uchycený a uzamčen.

### **ZAVŘENÍ A OTEVŘENÍ STŘEŠNÍHO BOXU SO STANDARDNÍM ZÁMKEM VZADU**

Střešní box MD, MD INTEGRAL je vybaven jedním bezpečnostním standardním zámkem. Střešní box zavřete rovnoměrným sklopením vrchního dílu, tak aby dosedl úchyt (y) v horní části boxu do zámku (ú) ve spodní části boxu. **Pohledem zkontrolujte uzavření přední části - lem vrchní části boxu musí překrývat celý lem spodní části boxu.** Střešní box musí být uzavírán a uzamčen bez použití nadměrné síly.



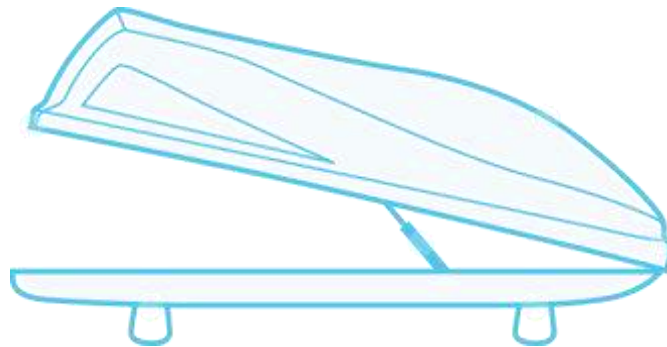

Po ujetí 10 - 30 km zkontrolujte či je box a nosič správně naložený, uchycený a uzamčen.

### **OTEVŘENÍ STŘEŠNÍHO BOXU**

**Odemknutí** - vložte klíč a otočte **klíčem vpravo a stlačte zámek**, box je otevřený.

**Uzamčení** - vložte klíč a otočte **klíčem vlevo**, zkontrolujte uzamčení na boxu!

Před každou jízdou si zkontrolujte zamknutí boxu. **Pomalým rovnoměrným otevíráním vrchního dílu** otevřete střešní box.

### **ZAVŘENÍ STŘEŠNÍHO BOXU S CENTRÁLNÍM ZÁMKEM**

Střešní box MD může být vybaven centrálním bezpečnostním vícebodovým zámkem. Střešní box zavřete rovnoměrným sklopením vrchního dílu, tak aby **centrální zámek bylo možné otočením klíče vpravo uzamknout (zkontrolujte uzavření boxu i pohledem vpředu a zda lem vrchní části boxu překrývá celý lem spodní části boxu)**. Pokud je box s centrálním zámkem nesprávně uzavřen - není možné box uzamknout a klíč vybrat ze zámku, **opatrně překontrolujte uzavření boxu a uzamkněte box a vytáhněte klíč**. Nepoužívejte příliš velkou sílu při zamykání a zavírání střešního boxu!

### **OTEVŘENÍ BOXU**

Odemkněte centrální zámek **zasunutím a otočením klíče vlevo**, otevíráním vrchního dílu otevřete střešní box MD.

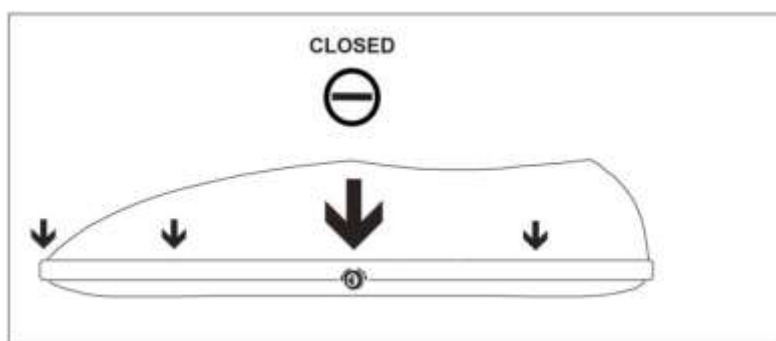

Obrázek centrálního zámku.





Po ujetí 10 - 30 km zkontrolujte či je box a nosič správně naložený, uchycený a uzamčen.

#### **DEMONTÁŽ STŘEŠNÍHO BOXU**

Střešní box otevřete a vyjměte náklad. Povolte matice a demontujete upevňovací U třmeny / prvky.

#### **DŮLEŽITÉ POKYNY**

Před každou jízdou a minimální každých 100km jízdy zkontrolujte, zda je střešní box pevně upevněn na střešním nosiči, jestli je box uzamčen, klíče vytaženy ze zámku a **lem vrchní části boxu překrývá celý lem spodní části boxu**. Nedostatečně zajištěný náklad, nebo nesprávně upevněný střešní nosič a samotný box se mohou během jízdy uvolnit a způsobit vážné problémy až nehody. Prosíme, abyste brali při bezpečné jízdě se střešním boxem v úvahu vnější podmínky -**síla a směr větru, povětrnostní podmínky (sníh, déšť, vítr, výška a hmotnost vozidla a změnu jeho chování během jízdy (citlivost na boční vítr, jízdu v zatáčky a brzdění)**. **Bezpodmínečně nutné dodržet maximální zatížení střechy uvedené výrobcem pro daný model vozidla.**

**UPOZORNĚNÍ:** Hmotnost střešního nosiče, boxu a nákladu v něm snižuje užitečnou hmotnost vozidla. Maximální rychlost jízdy se musí přizpůsobit nejen všem platným předpisům, ale při jízdě se střešním boxem je omezena na maximálně 130 km / hod při bezvětří. Maximální rychlost je nutné snížit při nárazech protivětru a bočního větru o rychlosti protivětru. Na ošetřování střešního boxu používejte pouze vodný roztok běžně dostupného saponátu, který neobsahuje žádné přísady alkoholu, chlóru nebo čpavku, které by mohly poškodit povrch boxu. Zámky ošetřete 1 x ročně silikonovým olejem nebo mazivem.

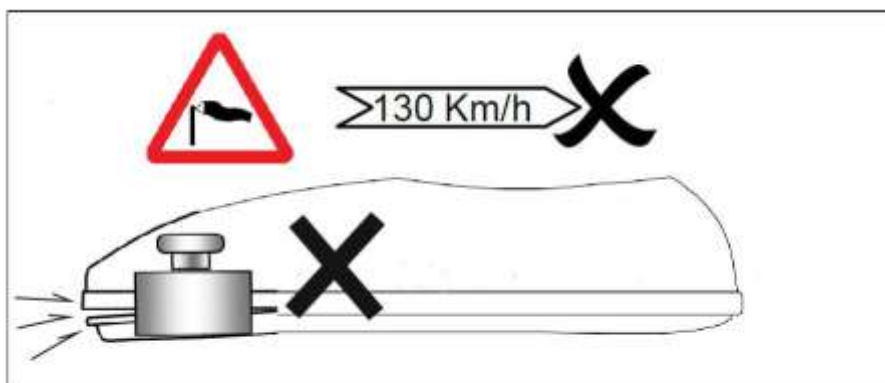

**Výrobce v žádném případě nebere zodpovědnost a neručí za škody a nehody, které vznikly v důsledku nedodržení pokynů uvedených v návodu k použití, dále z důvodu svévolné modifikace a úpravy dílů, nebo použitím jiných než originálních náhradních dílů a zámků.**

Tento střešní box je shodný se schváleným typem, pro který bylo vydáno Osvědčení o schválení technické způsobilosti typu, systému, nebo konstrukční části, nebo výbavy č. 2527/I., č.j.: 139/2009-150-SCH2 ze dne 14. 1. 2009 Ministerstvem dopravy České republiky.

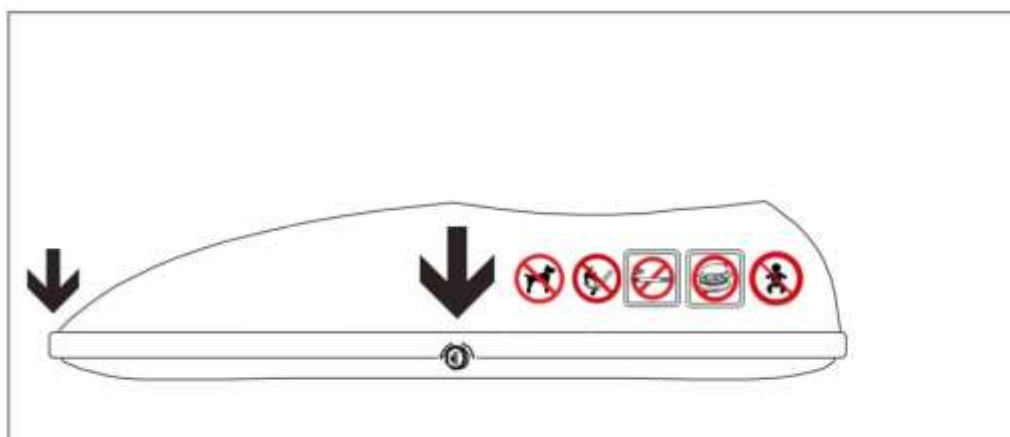

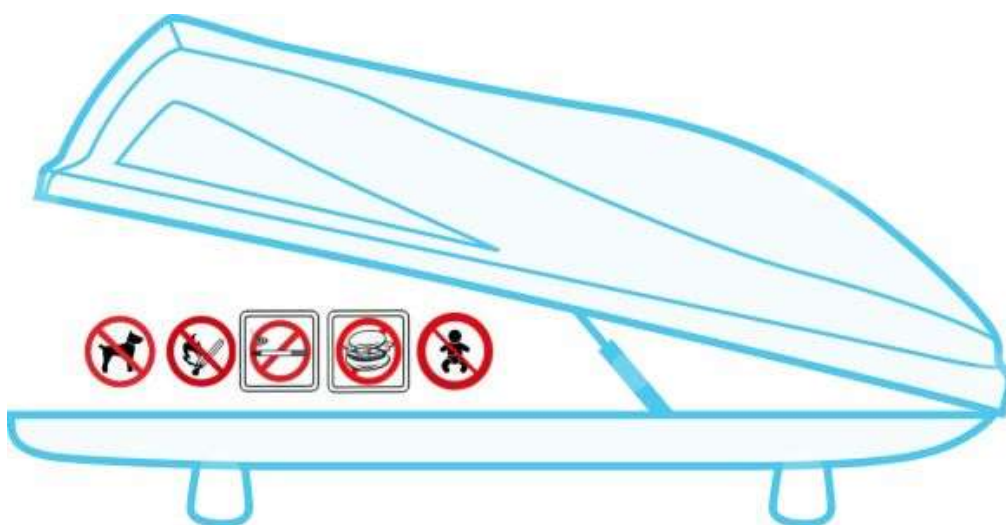

V případě nejasností nás neváhejte kontaktovat na tel. čísle +420 777313944 nebo e-mailu:

[info@1stresnibox.cz](mailto:info@1stresnibox.cz)

